

LOUP MIRACLE

PLAN DE SCENE Octobre 2023

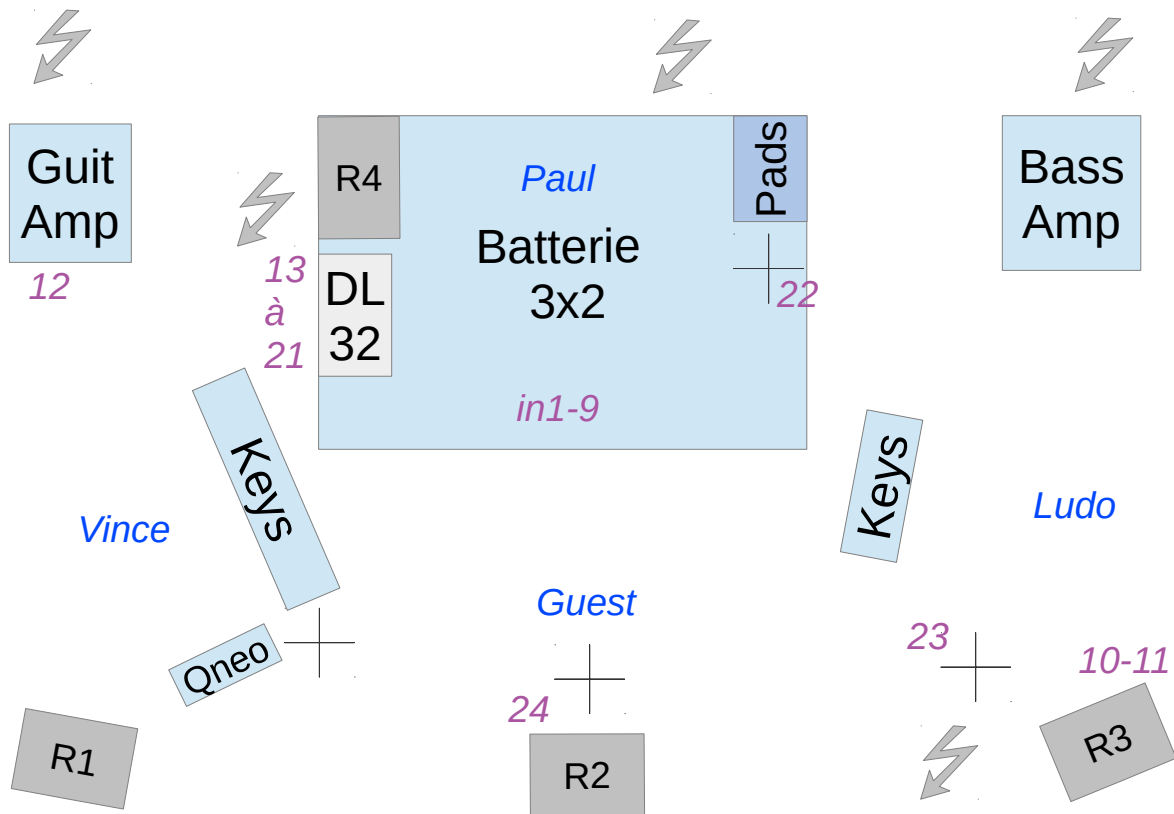

Prévoir 4 enceintes retours sur 4 circuits R1 à R4. Les enceintes retours seront de type 15 pouces professionnelles (DnB, Adamson, Heil, Martin...) amplifiées selon les spécifications du constructeur.

L'organisateur devra également fournir un riser (praticables) batterie de 3x2m et deux cubes/flight case pour surélever les amplis basse et guitare.

Contact Son – Vincent 06 66 09 56 76 ou vincent.leservoisier@gmail.com

LOUP MIRACLE

INPUT PATCH Octobre 2023

Ligne	Designation	Capteur	Pieds
1	KICK IN	B91 / e901	
2	KICK OUT	D6 / Beta52	PETIT
3	SNARE TOP	SM 57	PETIT
4	SNARE BOTTOM	SM 57	PETIT
5	HI HAT	C451 / KM184	PETIT
6	TOM ALTO	E604 / B98	
7	TOM FLOOR	E604 / B98	
8	O.H J	C414 / KM184	GRAND
9	O.H C	C414 / KM184	GRAND
10	BASSE	DI	
11	BASSE FX	DI	
12	GUITARE ELEC	SM 57	PETIT
13	E DRUMS L	DL32 XLR OUT 9	
14	E DRUMS R	DL32 XLR OUT 10	
15	SYNTH BASS L	DL32 XLR OUT 11	
16	SYNTH BASS R	DL32 XLR OUT 12	
17	SYNTH / GT FX L	DL32 XLR OUT 13	
18	SYNTH / GT FX R	DL32 XLR OUT 14	
19	VOIX FX L	DL32 XLR OUT 15	
20	VOIX FX R	DL32 XLR OUT 16	
21	VOIX VINCE TALK	B57 <i>fourni</i> xlr out	GRAND
22	VOIX PAUL	Beta 56 / Beta57A	GRAND
23	VOIX LUDO	Beta58	GRAND
24	VOIX GUEST	SM58 / Beta58	GRAND

Diffusion façade :

Diffusion : Un système de diffusion de qualité professionnelle adapté au lieu du spectacle avec amplification adéquate, avec Subs . La régie face sera placée en salle, au sol et centrée par rapport à la diffusion.

Console :

Une console professionnelle de type Yamaha CL ou QL, MIDAS PRO ou M32, AH SQ...

Diffusion retours de scène :

4 retours professionnels identiques sur 4 circuits indépendants (cf plan de scène).

Plateau

Prévoir 1 praticable de 3x2m (batterie)

Prévoir le secteur nécessaire pour alimenter amplis et effets,.

Prévoir 2 cubes (Flights) pour surélever l'ampli basse et l'ampli guitare.

Contact Son – Vincent 06 66 09 56 76 ou vincent.leservoisier@gmail.com